



**TECNO  
PRESS**

**SALDATRICE SF 16-33**

**SALDATRICE**



# AZIENDA / COMPANY



Tecnopress nasce per volontà di ex collaboratori di una importante azienda italiana costruttrice di stampatrici orizzontali per la produzione di fasteners.

Il marchio Tecnopress è ormai **attivo e presente in Italia, in Europa e negli Stati Uniti da più di 20 anni.**

**L'esperienza pluriennale** dei nostri tecnici nel campo dello **stampaggio a freddo da filo metallico** risponde pienamente agli elevati standard qualitativi richiesti oggi dal mercato. Revisioniamo filettatrici e stampatrici a doppio colpo o multi stazione, progressive o combinate, macchinari che operano nel settore automobilistico, elettronico, aerospaziale e dell'industria militare, rispettando e rispondendo a tutti i canoni di garanzie e certificazioni CE.

Tecnopress offre un **efficiente servizio di assistenza veloce e professionale, ben organizzato e sempre disponibile alle richieste urgenti del cliente.** Per quanto riguarda la nostra ricambistica è rigorosamente **originale**, fornitaci dalle case costruttrici di presse o filettatrici.

**Realizziamo e produciamo dispositivi di asservimento** che affiancano il lavoro delle stampatrici presso vari produttori di fasteners.

Il nostro **ufficio tecnico ci consente di sviluppare idee innovative**, migliorie meccaniche e miglioramenti nei processi produttivi. Le esigenze del cliente rappresentano per noi un costante stimolo di crescita e di sviluppo.



Tecnopress was born from the will of former collaborators of an important Italian manufacturer of horizontal cold headers for the production of fasteners.

Tecnopress brand is **already active and present in Italy, Europe and USA for over 20 years.**

Long years of experience of our technicians **in the field of cold forming of metallic wires**, fulfils the high quality standards currently demanded by the market.

We overhaul threaders and double shot or multi-station, progressive or combined cold headers, machines operating in the automotive, electronic, aerospace and military industry, respecting and responding to all guarantee fees and CE certifications.

Tecnopress offers efficient, **quick and professional service, well organized and always available for urgent requests from the customer.** As for our **spare parts**, they are strictly **original**, provided by the manufacturers of cold headers or threaders. **We manufacture and produce servo-devices** that support the work of cold headers at various manufacturers of fasteners.

**Our technical office allows us to develop innovative ideas**, mechanical improvements and improvements in production processes.

The needs of our customers are a constant stimulus for growth and development.



# SALDATRICE / WELDING MACHINE

## IT

La **saldatrice SF 16-33** è un elemento fondamentale della linea produttiva di stampaggio a freddo di fastener. È progettata e costruita per unire le matasse di vergella e garantire **la continuità delle operazioni di trafilatura** in linea. Il processo di saldatura si sviluppa attraverso una sequenza di operazioni caratterizzate da bassi consumi energetici, semplicità operativa ed eliminazione di fasi di lavoro manuali potenzialmente pericolose. L'utilizzo di un'unità mobile di saldatura **offre la flessibilità** di effettuare saldature in diverse posizioni e situazioni, **augmentando l'efficienza e la rapidità** del lavoro.

## EN

The **SF 16-33 welding machine** is a key element of the cold-forming fastener production line. It is designed and built to join wire rod hanks and guarantee **the continuity of spinning operations** in the line. The welding process is developed through a sequence of operations characterised by low energy consumption, operational simplicity, and the elimination of potentially dangerous manual work steps. The use of a mobile welding unit **offers the flexibility** of welding in different positions and situations, **increasing the efficiency and speed** of the work.

# CARATTERISTICHE / CHARACTERISTICS

## IT

- **Piano di lavoro regolabile in altezza:** semplifica la manipolazione del filo e riduce i rischi di contatto fra filo e operatore;
- **Memorizzazione dei parametri di saldatura** (tempi di lavoro e quantità di materiale di apporto);
- Possibilità di **saldare insieme materiali diversi**.

## EN

- **Height-adjustable work surface:** simplifies wire handling and reduces the risk of contact between wire and operator;
- **Storage of welding parameters** (working time and amount of filler material);
- **Different materials can be welded together.**



# VANTAGGI / ADVANTAGES

## IT

La saldatrice SF 16-33 presenta notevoli vantaggi rispetto alle saldatrici di testa attualmente presenti sul mercato:

- **Bassi costi di gestione:** la potenza impegnata è circa il 20% di quella di una saldatrice di testa di simili dimensioni;
- **Installazione immediata** con un semplice collegamento elettrico tramite presa trifase e un collegamento pneumatico;
- **Eliminazione** quasi totale della **fase di molatura manuale;**
- **Sicurezza per gli operatori** – le attività sono intuitive, sicure, non faticose;
- **Piano di lavoro regolabile in altezza:** semplifica la manipolazione del filo e riduce i rischi di contatto tra filo ed operatore;
- **Riduzione dei tempi di saldatura:** min 4 - max 10 minuti;
- **Memorizzazione dei parametri di saldatura;**
- Possibilità di **saldare insieme materiali diversi;**
- **Non necessita di ulteriori consumi di corrente** per il rinvenimento della parte saldata.

## EN

The SF 16-33 welding machine has significant advantages over the butt welding machines currently on the market:

- **Low running costs:** the committed power is about 20% of that of a butt welder of the same size;
- **Immediate installation** with a simple electrical connection via three-phase socket and a pneumatic connection;
- Almost total **elimination of the manual grinding phase;**
- **Safety for operators** - activities are intuitive, safe, not tiring;
- **Height-adjustable work surface:** simplifies wire handling and reduces the risk of contact between wire and operator;
- **Reduction of welding time:** min 4 - max 10 minutes;
- **Storage of welding parameters;**
- **Different materials can be welded together;**
- **It does not require additional power consumption** to temper the welded part.

# STRUTTURA DELLA MACCHINA / MACHINE STRUCTURE

## IT

- **Carrello mobile su ruote di gomma o di acciaio** (si consiglia l'installazione su binari);
- **Piano di lavoro regolabile idraulicamente in altezza** composto da due morse per il **bloccaggio delle estremità di filo da tagliare**;
- Taglierina basculante a disco per il **taglio del filo**;
- **Guscio di rame a culla**, con chiusura manuale;
- **Movimento pneumatico della morsa centrale di saldatura**;
- Saldatrice a filo **completa di alimentatore trifase, torcia, filo speciale** (che fornisce il materiale di apporto), **bombola di gas Argon**;
- Centralina di programmazione attraverso la quale è **possibile programmare differenti modalità di saldatura**.

## EN

- **Mobile trolley on rubber or steel wheels** (track installation recommended);
- **Hydraulically height-adjustable work table** consisting of Two clamps for **clamping the wire ends to be cut**;
- Tilting disc cutter for **wire cutting**;
- **Cradle-shaped copper shell**, with manual closure;
- **Pneumatic movement of the central welding vice**;
- Wire welding machine **complete with three-phase power supply, torch, special wire** (supplying filler material), **Argon gas cylinder**;
- Programming unit through which it is **possible to programme different welding modes**.



# CARATTERISTICHE TECNICHE / TECHNICAL FEATURES



## Risultati dei test di trazione sui fili saldati della macchina

Sono state eseguite diverse prove su fili saldati di diametri da 16 a 33 mm e su diverse tipologie di materiale:

- Acciaio inossidabile tipo Aisi 304 e AISI 316;
- Acciaio da costruzione C20-C30B1-C35B1;
- Acciai per viti ad alta resistenza 30MnB3, 30MoB1, 30CrMnB1 e 42CrMnB1.



## Tensile test results on the machine's welded wires

Various tests were carried out on welded wires with diameters from 16 to 33 mm and on different types of material:

- Stainless steel type Aisi 304 and AISI 31G;
- Construction steel C20-C30B1-C35B1;
- High-strength screw steels 30MB3, 30MoB1, 30CrMnB1 and 42CrMnB1.

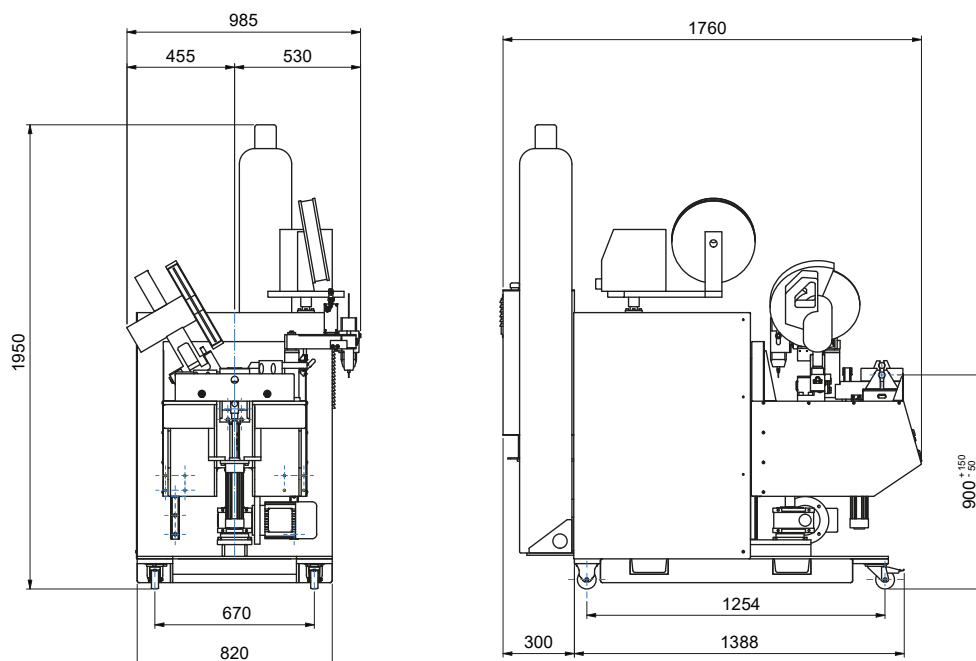





# SALDATRICE SF 16-33

<b>Diametro filo lavorabile</b>	Ø 16 mm - 33 mm
<b>Regolazione altezza del piano di lavoro</b>	- 50 + 150 mm
<b>Manipolatore</b>	Comandato da PLC
<b>Saldatrice</b>	15 kW – WF390 trifase – 3 × 400 Vac Saldatura con apporto di materiali Tempo di saldatura: da 15 a 45 secondi
<b>Taglio</b>	Taglierina circolare 0,5 kW – 1 × 220 Vac monofase
<b>Potenza complessiva impegnata</b>	15 kW senza rinvenimento
<b>Installazione</b>	Presa 32 A - Connessione immediata all'impianto elettrico
<b>Tempistiche del processo completo</b>	Taglio + saldatura: min 4 max 10 minuti Eliminata la fase di molatura quasi totalmente
<b>Dimensioni della macchina</b>	1760×985 H=1950
<b>Peso della macchina</b>	700 kg

# WELDING MACHINE SF 16-33

<b>Machinable wire diameter</b>	Ø 16 mm - 33 mm
<b>Adjustment Working table height</b>	- 50 + 150 mm
<b>Manipulator</b>	PLC-controlled
<b>Welding machine</b>	15 kW - WF390 three-phase - 3 × 400 Vac Welding with material input Welding time: 15 to 45 seconds
<b>Cutting</b>	Circular cutter 0,5 kW – 1 × 220 Vac single-phase
<b>Total power input</b>	15 kW without tempering
<b>Installation</b>	Socket 32 A - Immediate connection to the electrical system
<b>Complete process timing</b>	Cutting + welding: min 4 max 10 minutes Eliminating the grinding phase almost completely
<b>Machine dimensions</b>	1760×985 H=1950
<b>Machine weight</b>	700 kg

# CONTATTI / CONTACTS



Sei alla ricerca di **soluzioni personalizzate** per soddisfare le tue specifiche esigenze di produzione? Non esitare a **contattarci per ricevere maggiori informazioni**: il team di esperti di Tecnopress è sempre a tua disposizione.

- +39 0341211065
- [info@tecnopressitaly.it](mailto:info@tecnopressitaly.it)
- Via Como 72, 23868 Valmadrera (LC) Italia
- [www.tecnopressitaly.it](http://www.tecnopressitaly.it)



Are you looking for **customized solutions** to meet your specific production needs? Don't hesitate **to contact us for more information**: at Tecnopress, you can easily find an entire team of experts at your complete disposal.

- +39 0341211065
- [info@tecnopressitaly.it](mailto:info@tecnopressitaly.it)
- Via Como 72, 23868 Valmadrera (LC) Italia
- [www.tecnopressitaly.it](http://www.tecnopressitaly.it)







**TECNO  
PRESS**

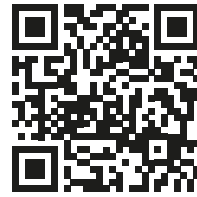

**[www.tecnopressitaly.it](http://www.tecnopressitaly.it)**

Via Como 72, 23868 Valmadrera (LC) Italia  
+39 0341211065 - [info@tecnopressitaly.it](mailto:info@tecnopressitaly.it)